

CALYPSO
WATCHES

Manual de instrucciones
Instruction manual
Manuel d'instruction
Betriebsanleitung
Manuale di funzionamento

DIGITAL CALYPSO
WATCHES
IKM1036

IKM1036

DIGITAL

■ MANUAL DE INSTRUCCIONES	1
■ INSTRUCTION MANUAL	17
■ MANUEL D'INSTRUCTION	33
■ BETRIEBSANLEITUNG	49
■ MANUALE DI FUNZIONAMENTO	65

1. MODO DE VISUALIZACIÓN Y OPERACIÓN DE LOS BOTONES

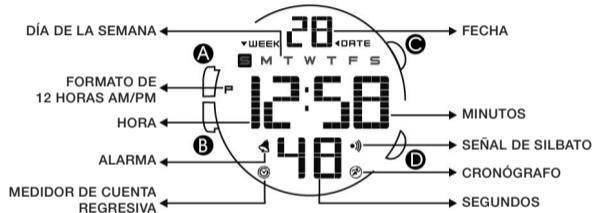

OPERACIÓN DE BOTÓN

Ⓐ AJUSTE, REAJUSTE

Ⓒ AJUSTE, INICIO/PARADA

Ⓑ MODO

Ⓓ LUZ

2. COMO CAMBIAR EL MODO DE VISUALIZACIÓN

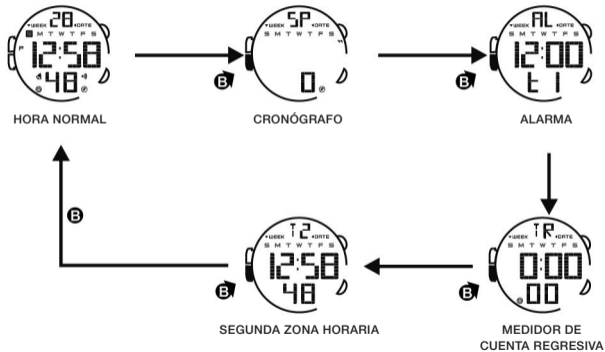

3. COMO VISUALIZAR EL MES Y LA FECHA

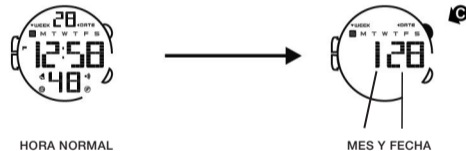

4. AJUSTE DE LA HORA NORMAL

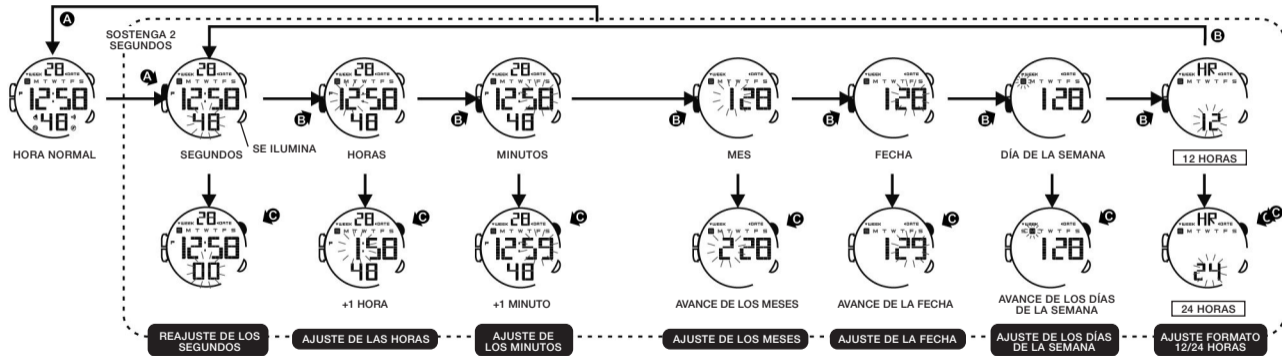

5. AJUSTE DE LA ALARMA

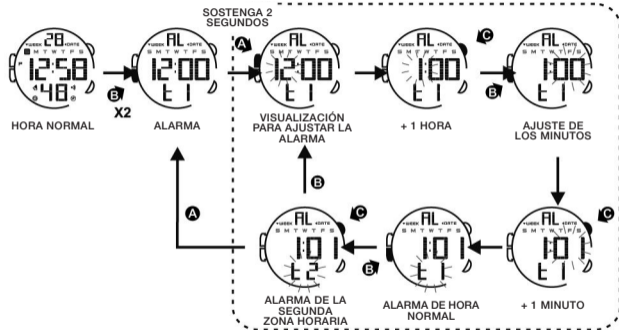

6. AJUSTE DE LA ALARMA Y SEÑAL HORARIA (ENCENDIDA/APAGADA)

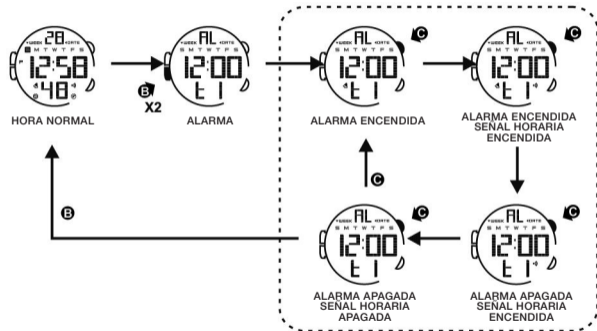

7. COMO UTILIZAR EL CRONÓGRAFO

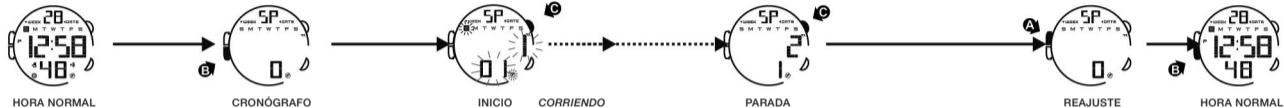

ANTES DE LOS
30 MINUTOS

DESPUÉS DE LOS
30 MINUTOS

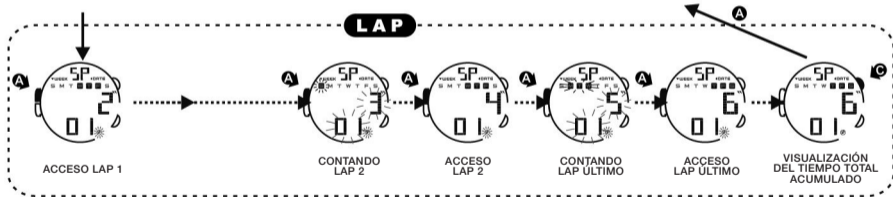
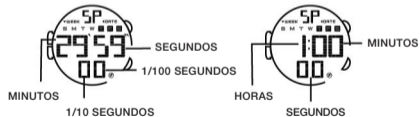

8. COMO UTILIZAR EL MEDIDOR DE CUENTA REGRESIVA

AJUSTE DEL TEMPORIZADOR PARA LA CUENTA ATRÁS

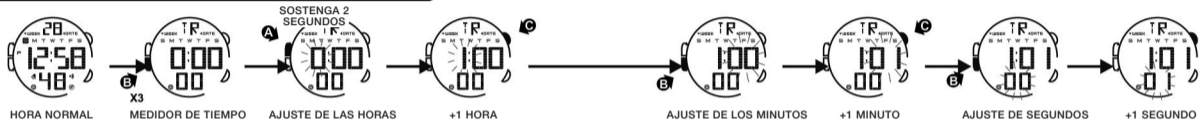

Al terminar la cuenta atrás suena una alarma (BI-BI-BI) durante 10 segundos que puede silenciarse presionando cualquier botón.

En el intervalo de 10 segundos, suena una alarma (BI) cada segundo.

Presione el botón C para iniciar y parar.



9. AJUSTE DE LA SEGUNDA ZONA HORARIA

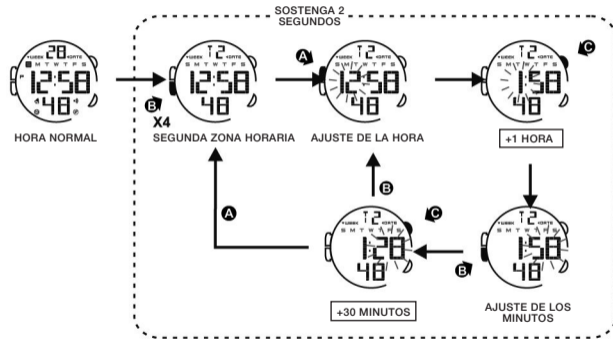

10. COMO USAR LA LUZ

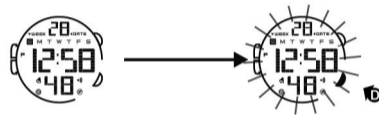

AVISO:

- 1) La iluminación del reloj utiliza una luz electroluminiscente (EL) que tiende a perder potencia después de usos muy prolongados.
- 2) Bajo la luz solar directa es difícil ver la iluminación que proporciona la luz de la pantalla.

11. CUIDADO DE SU RELOJ

- 1) Este reloj contiene componentes electrónicos. No intente abrir la caja o remover la tapa posterior.
- 2) No oprimir los botones de su reloj bajo la superficie del agua, nadando o practicando submarinismo.
- 3) Si por cualquier motivo llegase a aparecer agua o condensación en el reloj hágalo chequear inmediatamente. El agua puede corroer los componentes electrónicos dentro de la caja.
- 4) Evite impactos severos. El reloj está diseñado para resistir impactos bajo condiciones normales de uso. Se sugiere no someterlo a impactos severos, al uso inadecuado o caídas bruscas sobre superficies duras.
- 5) Evite exponer el reloj a temperaturas extremas.
- 6) Limpie su reloj únicamente con agua y un paño suave. Evite el uso de productos químicos especialmente de jabón.
- 7) Mantenga su reloj lejos de cualquier campo eléctrico o estático.

12. CARACTERÍSTICAS Y ESPECIFICACIONES

- 1) **Modo de tiempo:** hora, minutos, segundos, mes, fecha y día de la semana.
- 2) **Función:**
 - Luz electroluminiscente.
 - Alarma: Funciona con el sonido de buzzer.
 - Cronómetro: Funciona con operación repetida.
 - Formato 12/24 horas.
 - Segunda zona horaria.
 - Señal horaria encendida o apagada.
 - Contador de cuenta regresiva.
- 3) Precisión a temperaturas normales (25°C): ± 30 segundos por mes.
- 4) Rango de temperatura de operación normal: 10°C - 40°C



En aplicación de la normativa sobre los desechos de equipos eléctricos y electrónicos, los productos de relojería de cuarzo que se encuentran al final de su vida útil deben ser sometidos a una recogida selectiva en vistas a su posterior tratamiento. También puede depositar nuestros productos de relojería de cuarzo en uno de nuestros puntos de venta autorizados, así como en cualquier punto de recogida habilitado. La recogida selectiva, el tratamiento, la valoración y el reciclaje contribuyen a la salvaguarda de nuestro medio ambiente y a la protección de nuestra salud.

1. REGULAR DISPLAY AND BUTTON OPERATION

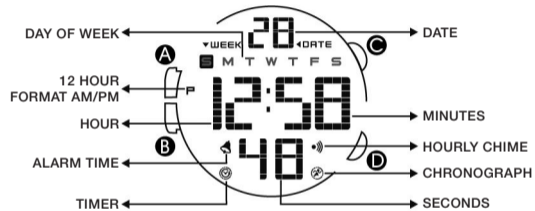

BUTTON OPERATION

A SET

B MODE

C ADJUST, START/STOP

D LIGHT

2. HOW TO CHANGE THE DISPLAY MODE

3. HOW TO DISPLAY CALENDAR

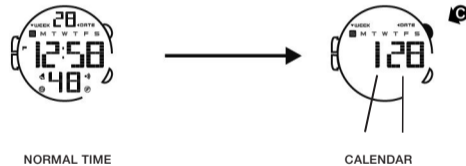
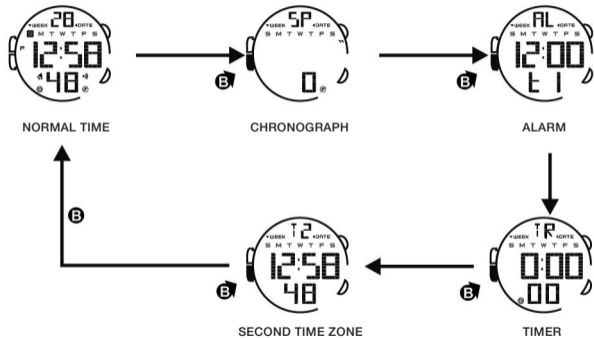

4. HOW TO SET NORMAL TIME

English

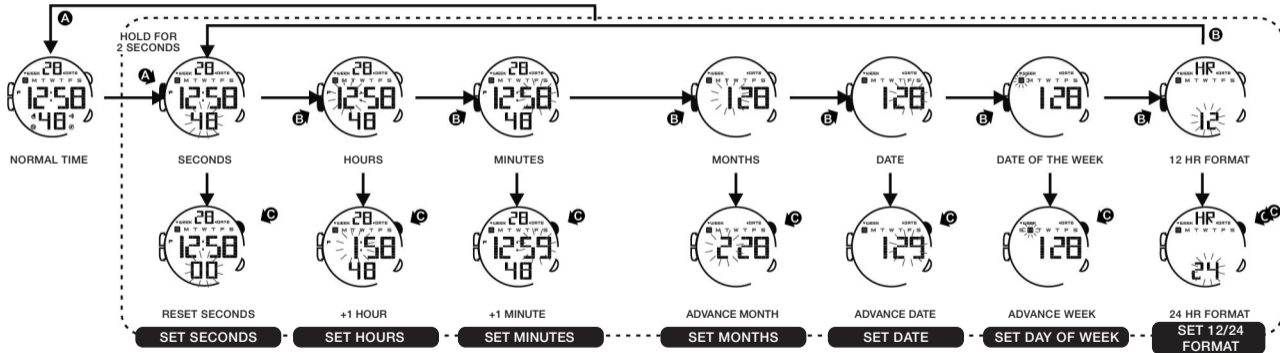

English

5. HOW TO SET ALARM TIME

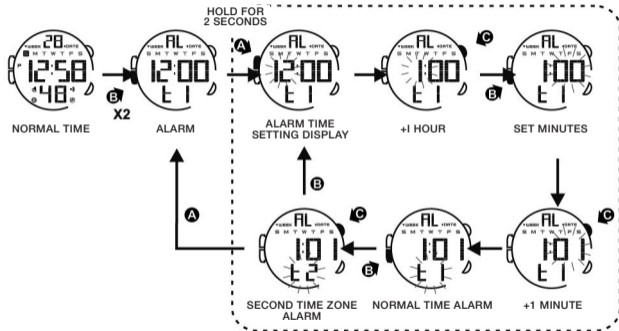

6. HOW TO USE ALARM AND CHIME DISPLAY

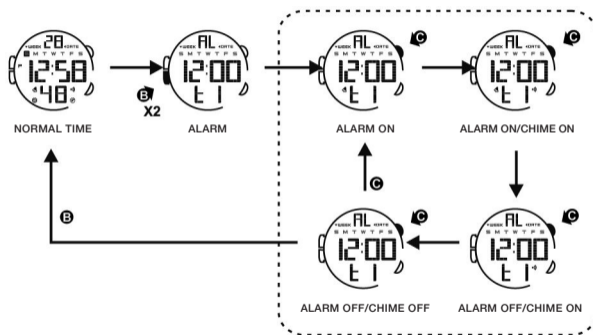

7. HOW TO USE THE CHRONOGRAPH



NORMAL TIME



CHRONOGRAPH



START *RUNNING*



STOP



RESET



NORMAL TIME

BEFORE 30 MINUTES

AFTER 30 MINUTES

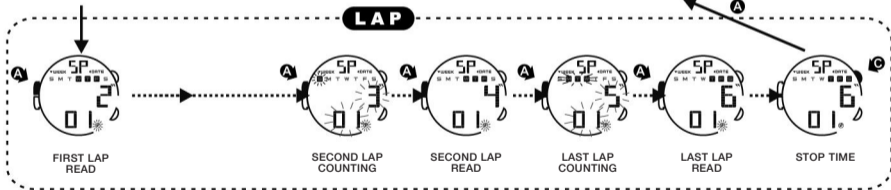
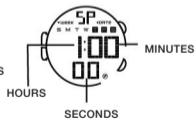
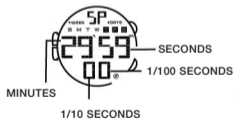

8. HOW TO USE TIMER

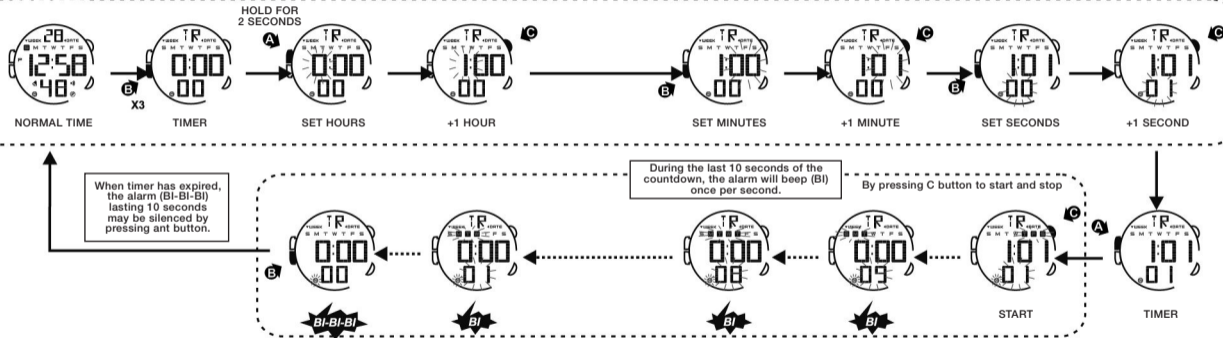

9. HOW TO SET SECOND TIME ZONE

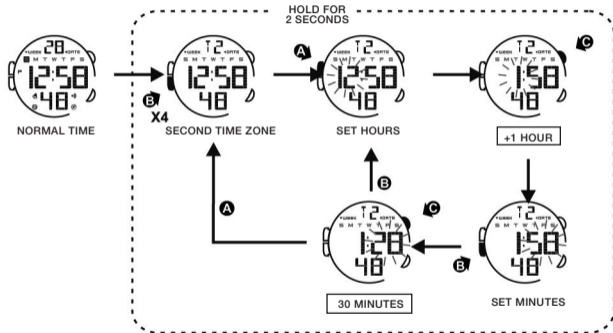

10. HOW TO USE EL LIGHT

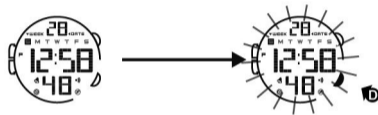

NOTE:

- 1) The backlight of the watch employs an electro-luminescent (EL) light, watch tends to lose illuminating power after very long use.
- 2) The illumination provided by backlight may be hard to see when viewed under direct sunlight.

11. CARE OF YOUR WATCH

- 1) This watch contains precise electronic components. Never attempt to open the case or remove the back cover.
- 2) Do not operate push buttons below the surface of the water when swimming or diving.
- 3) Should water or condensation appear in the watch, immediately have the watch checked. Water can corrode electronic parts inside the case.
- 4) Avoid severing impact: The watch is designed to withstand impact under normal use. It is inadvisable to subject it to severe impact of rough usage or drops onto hard surfaces.
- 5) Avoid exposing the watch to temperature extremes.
- 6) Clean the watch with a soft cloth and clean water only. Avoid using chemicals, especially soap.
- 7) Keep your watch away from the conditions of strong electric field and static electricity.

12. FEATURES AND SPECIFICATIONS

- 1) **Standard display mode:** Hour, minutes, seconds, month, day of week.
- 2) **Function:**
 - Month, date AM/PM and Electro-Luminiscent light.
 - Alarm function with buzzer signal output.
 - Chronograph function with lap operation.
 - Hourly chime.
 - 12/24 hour format switch option.
 - Timer.
 - Second time zone.
- 3) Accuracy at normal temperature (25°C): ± 30 seconds a month.
- 4) Normal operating temperature range: 10°C - 40°C



By virtue of the regulations pursuant to the handling of waste products deriving from electronic and electrical equipment, end of lifecycle watch making products must be selectively collected for processing. You may therefore dispose of your quartz watch making products at any of our retail outlets or any other authorized collection point. The selective collection, processing, rating and recycling of these products helps contribute to safeguarding the environment and protecting our health.

1. AFFICHAGE NORMALE ET BOUTON D'UTILISATION

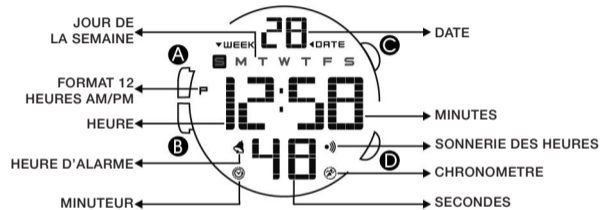

BOUTONS D'UTILISATION

A RÉGLAGE
B MODE

C ADJUSTMENT, MARCHE/ARRETÉR
D LUMIÈRE

2. COMMENT CHANGER LE MODE D’AFFICHAGE

3. COMMENT AFFICHER LE MOIS, LA DATE

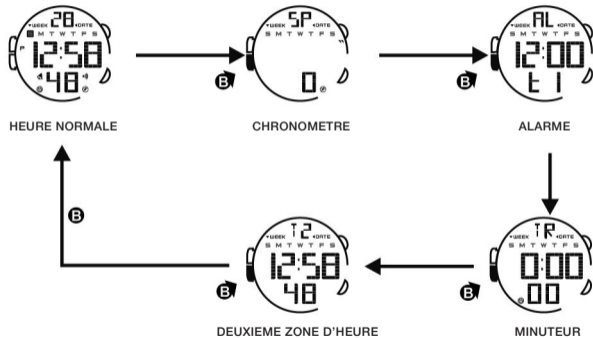

4. COMMENT RÉGLER L'HEURE NORMALE

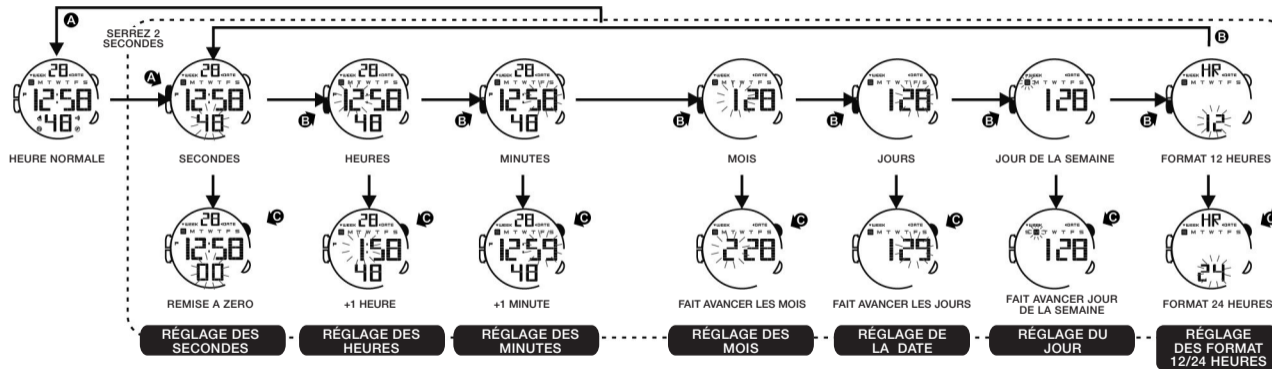

5. COMMENT RÉGLER L'ALARME

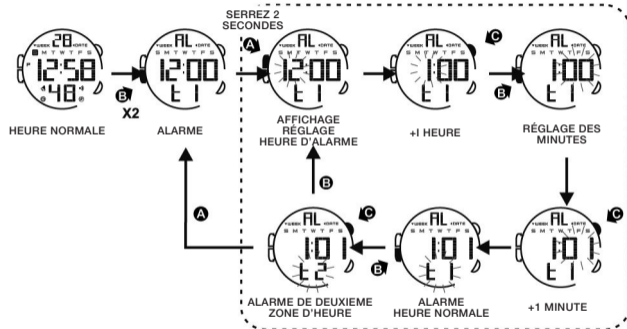

6. COMMENT UTILISER L'AFFICHAGE ALARME ET CARILLON

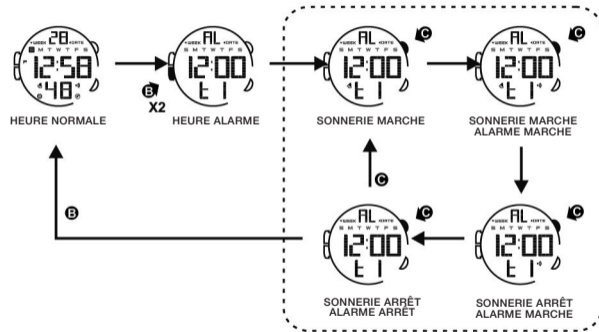

7. COMMENT UTILISER LE CHRONOMÈTRE

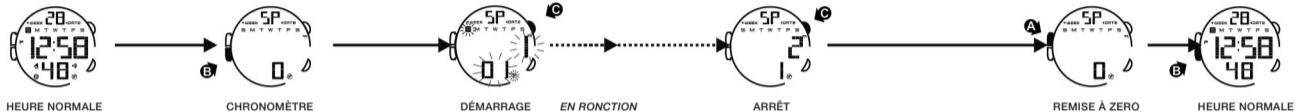

AVANT 30 MINUTES

APRÈS 30 MINUTES

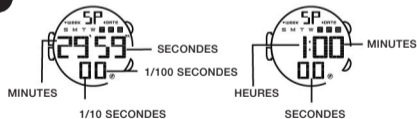

FONCTION TEMPS INTERMEDIAIRE

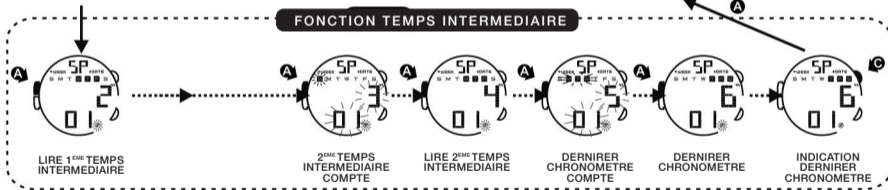

8. POUR UTILISER LE MINUTEUR DU COMPTE A REBOURS

POUR REGLER LE MINUTEUR DE COMPTE A REBOURS

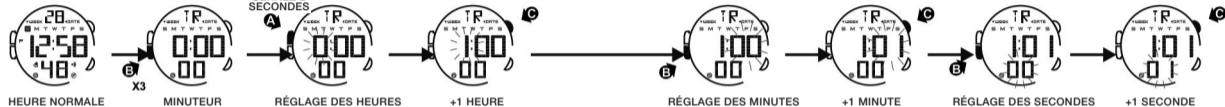

Lorsque la minuterie est expirée, l'alarme (BI-BI-BI) qui dure 10 secondes, redeviendra silencieuse en appuyant sur n'importe quel bouton.

Avant la mise en place des 10 secondes, il y a une alarme (BI) par seconde

Appuyer sur le bouton C pour démarrer ou stopper



9. COMMENT RÉGLER L'HEURE D'UNE DEUXIEME ZONE

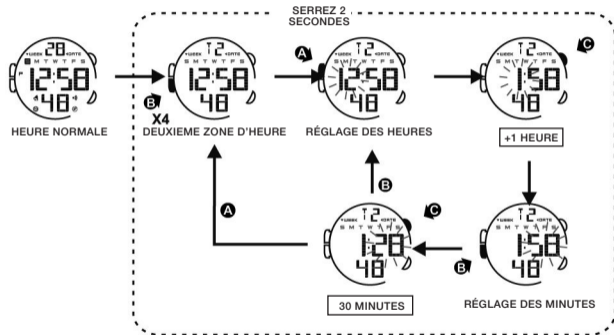

10. COMMENT ALLUMER LA LUMIÈRE ÉLECTRO-LUMINESCENTE

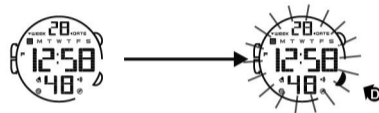

NOTE:

- 1) La lumière de fond de cette montre utilise une lumière électro-luminescente (EL), cette montre a tendance à perdre de sa puissance de luminosité après un très long usage.
- 2) La luminosité de la lumière de fond peut être difficile à distinguer sous les rayons directs du soleil.

11. ENTRETIEN DE VOTRE MONTRE

- 1) Cette montre contient des composants électroniques de précision. Ne jamais tenter d'ouvrir le boîtier ou d'enlever le couvercle arrière.
- 2) Ne pas pousser les boutons sur l'eau ou lorsque vous nager ou faites de la plongée.
- 3) Si de l'eau ou de la condensation apparaît à l'intérieur de la montre, faites la vérifier immédiatement. L'eau peut corroder les parties électroniques à l'intérieur de boîtier.
- 4) Eviter les chocs violents. Cette montre est conçue pour résister à des chocs occasionnés par un usage normal, il n'est pas recommandé tomber sur une surface dure.
- 5) Eviter d'exposer cette montre à des températures extrêmes.
- 6) Nettoyer la montre avec un chiffon doux et de l'eau propre uniquement. Eviter d'utiliser des produits chimiques, en particulier le savon.
- 7) Tenir la montre éloignée des fortes conditions de champ électrique et d'électricité statique.

12. CARACTÉRISTIQUES ET SPÉCIFICATIONS

- 1) **Mode d'affichage standard:** Heures, minutes, mois, date, jour de la semaine, PM.
- 2) **Fonctions:**
 - Mois, jour AM/PM et lumière électroluminescente.
 - Fonction alarme avec signal sonnerie.
 - Fonction Chronomètre avec fonction mesure au tour.
 - Carillon horaire.
 - Sélecteur de format 12/24 heures.
 - Deuxième zone d'heure.
 - Minuteur.
- 3) Précision à une température normale (25°C) \pm 30 seconds par mois.
- 4) Température limites pour un usage normale: 10°C - 40°C



En application de la réglementation sur les déchets des équipements électriques et électroniques, les produits horlogers à quartz en fin de vie font l'objet d'une collecte sélective en vue de leur traitement. Vous pouvez ainsi déposer nos produits horlogers à quartz dans l'un de nos points de vente agréés, ainsi que dans tout point de collecte habilité. La collecte sélective, le traitement, la valorisation et le recyclage contribuent à la sauvegarde de notre environnement et à la protection de notre santé.

1. GEWÖHNLICHE ANZEIGE UND KNOPFFUNKTIONEN

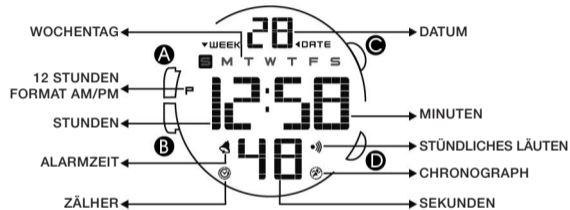

KNOPFGEBRAUCH

- A** SET
- B** MODUS
- C** EINSTELLEN, START/STOP
- D** LICHT

2. DAS WECHSELN DES ANZEIGENMODUS

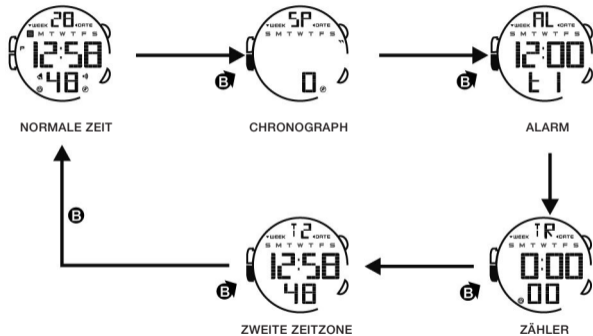

3. MONAT UND DATUM ANZEIGEN

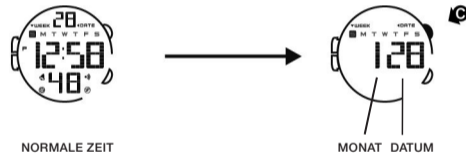

4. DAS EINSTELLEN DER NORMALE ZEIT

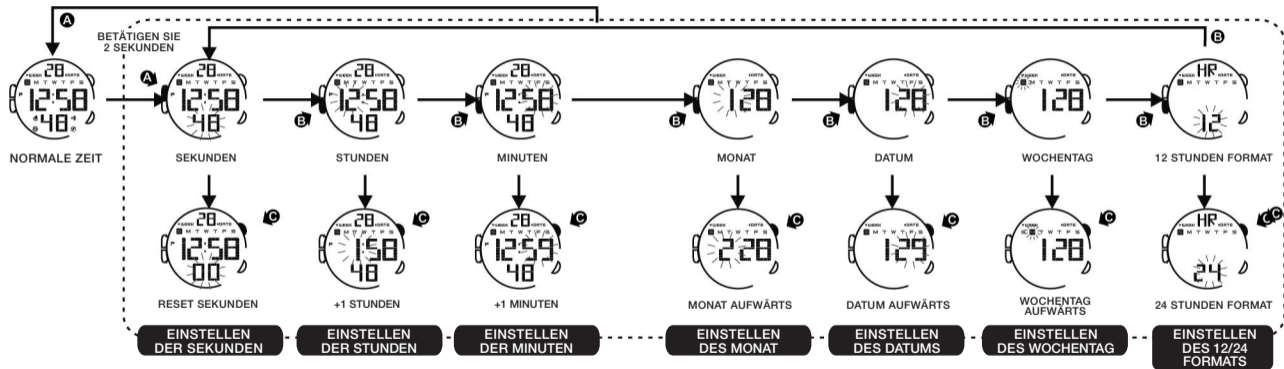

5. DAS EINSTELLEN DER ALARMZEIT

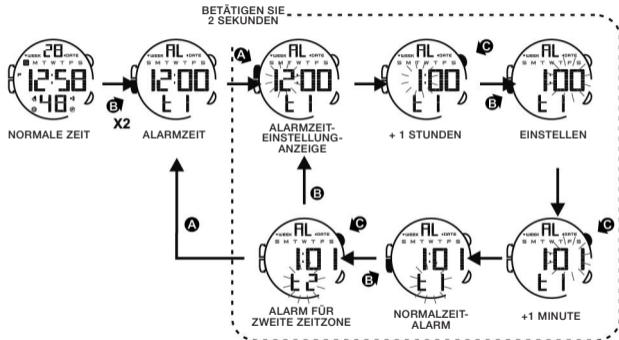

6. ALARMZEIT-ANZEIGE UND STUNDENLÄUTEN-INDIKATOR

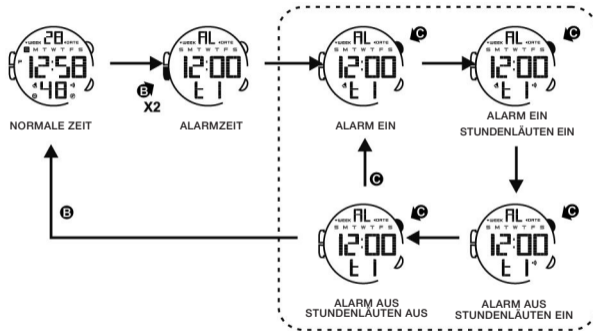

7. DIE BENUTZUNG DES CHRONOGRAPH



VOR 30 MINUTEN

NACH 30 MINUTEN

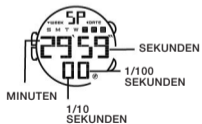

RUNDENZEIT

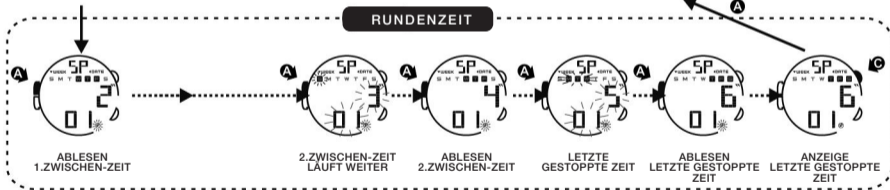

8. DAS EINSTELLEN DES COUNTDOWN ZÄHLERS

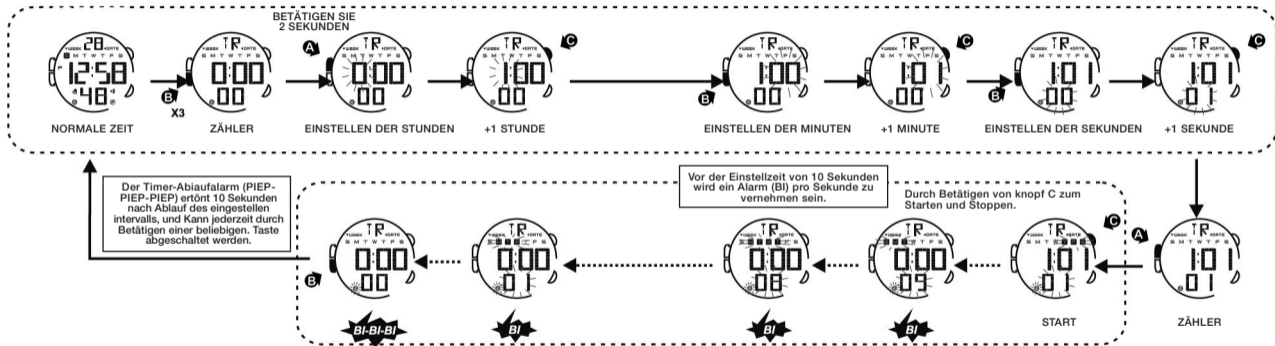

9. ZEIT FÜR ZWEITE ZEITZONE PROGRAMMIEREN

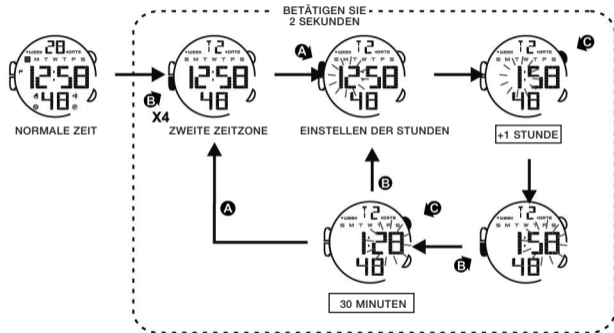

10. DIE EL BELEUCHTUNG

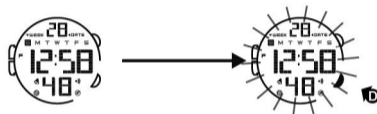

BEACHTEN SIE:

- 1) Die Beleuchtung der Uhr erfolgt durch ein elektrisch-lumineszierendes (EL) Licht. Die Uhr neigt nach sehr langer Benutzung dazu, die Beleuchtungskraft zu verlieren.
- 2) Die Beleuchtung der Uhr könnte schwer zu sehen sein, wenn unter sein, wenn unter direktem Sonnenlicht daraufgeschaut wird.

- 1) Diese Uhr verfügt über präzise elektronische Komponenten. Versuchen Sie niemals, das Gehäuse zu öffnen oder den Deckel der Rückseite zu entfernen.
- 2) Betätigen Sie die Knöpfe nicht unter Wasser während dem Schwimmen oder Tauchen.
- 3) Sollte Wasser oder Kondensierung in der Uhr auftauchen, lassen Sie sie bitte sofort überprüfen, Feuchtigkeit kann Korrosion der elektrischen Teile verursachen.
- 4) Verhindern Sie harte Stöße. Die Uhr ist geeignet, nur Stößen unter normalen Bedingungen standzuhalten. Es wird nicht empfohlen, sie übermäßig starken Stößen oder grober Behandlung auszusetzen oder sie auf harte Oberflächen fallen zu lassen.
- 5) Vermeiden Sie es, die Uhr extremen Temperaturen auszusetzen.
- 6) Reinigen Sie die Uhr nur mit einem sanften Tuch und sauberem Wasser. Vermeiden Sie Chemikalien, insbesondere Seife.
- 7) Halten Sie Ihre Uhr fern von Umgebungen mit starkem Elektrofild und statischer Elektrizität.

- 1) **Normalzeit-Anzeige-Modus:** Stunden, Minuten, Sekunden, Monat, Wochentag, Datum, Nachmittag "PM"
- 2) **Funktionen:**
 - Monat, Datum AM/PM und Elektro- Lumineszenz-Anzeigebeleuchtung.
 - Alarmfunktionen mit Summer-Signal.
 - Stoppuhr-Funktionen mit Zwischenzeit-Abfahme.
 - Stundenläuten-Signal.
 - 12/24 Stunden Anzeigeformate wählbar.
 - Zähler
 - Zweite Zeitzone.
- 3) Genauigkeit unter normalen Temperaturen: ± 30 s/Monat.
- 4) Normalgebräuchlicher Temperaturbereich: 10 -40 Grad Celsius.



Gemäß den Bestimmungen über die Behandlung von Abfällen durch Elektronik- und Elektro-Altgeräte sind Quarzuhrenprodukte, deren Lebensdauer abgelaufen ist, selektiv zu sammeln, um sie dem Recycling zuzuführen. Sie können Ihre Quarzuhrenprodukte daher in einer unserer Verkaufsstellen oder an einer beliebigen Sammelstelle abgeben. Die selektive Sammlung, die Verarbeitung, die Bewertung und das Recycling dieser Produkte ist ein Beitrag zum Umweltschutz und zum Schutz unserer Gesundheit.

1. FUNZIONI ED INDICAZIONI SULLO SCHERMO

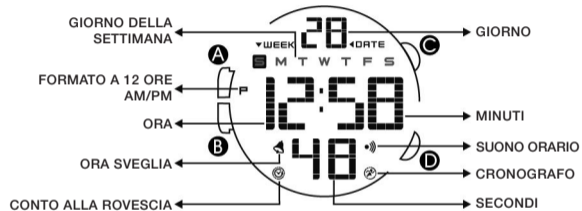

FUNZIONI DEI PULSANTI

A REGOLAZIONE

C MODIFICARE START/STOP

B MODO

D LUCE

2. PER CAMBIARE LE FUNZIONI SUL DISPLAY

3. PER VISUALIZZARE IL DATARIO

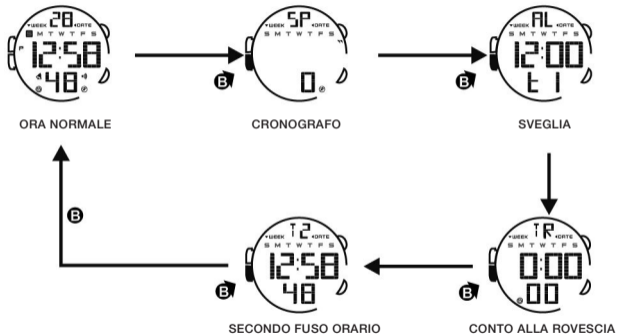

4. PER REGOLARE L'ORA NORMALE

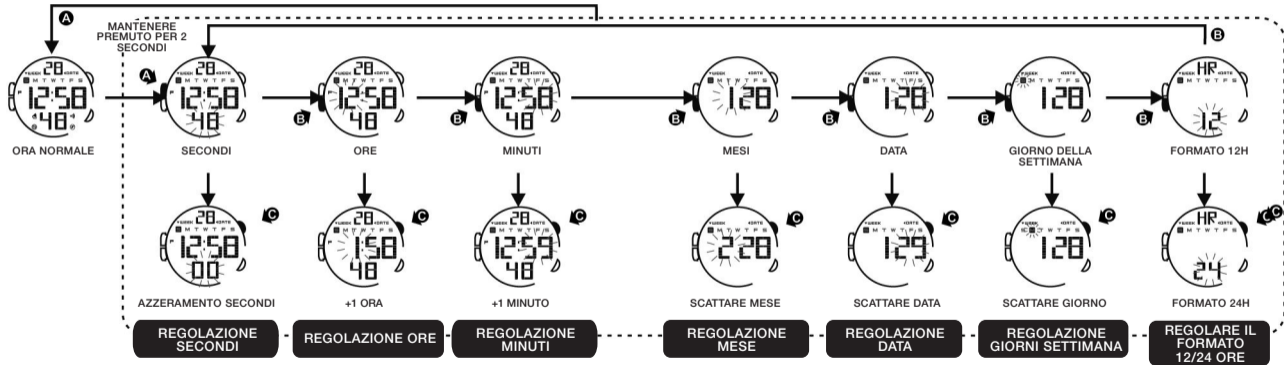

5. PER METTERE LA SVEGLIA

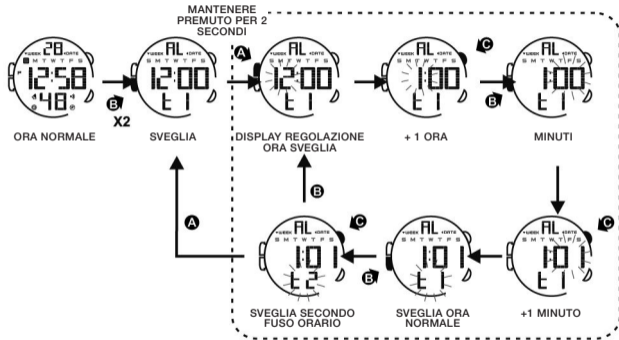

6. PER UTILIZZARE IL DISPLAY SVEGLIA E SONERIA

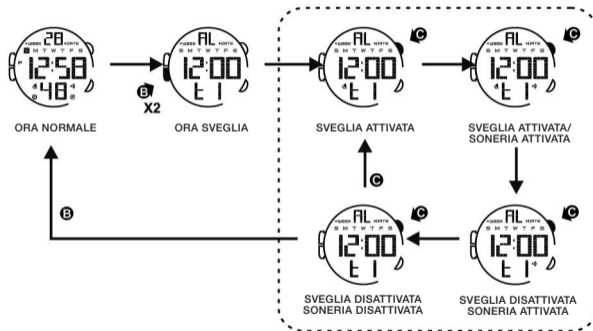

7. PER UTILIZZARE IL CRONOGRAFO



ORA NORMALE



CRONOGAFO



INIZIO ATTIVAZIONE

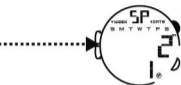

STOP

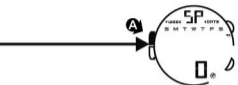

AZZERARE



ORA NORMALE

PRIMA DI 30 MINUTI



DOPO 30 MINUTI

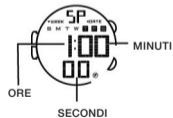

GIRO

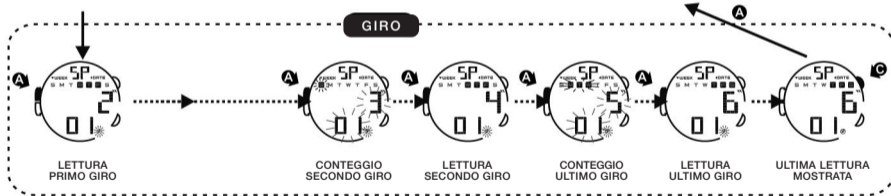

8. PER UTILIZZARE IL CONTO ALLA ROVESCIA

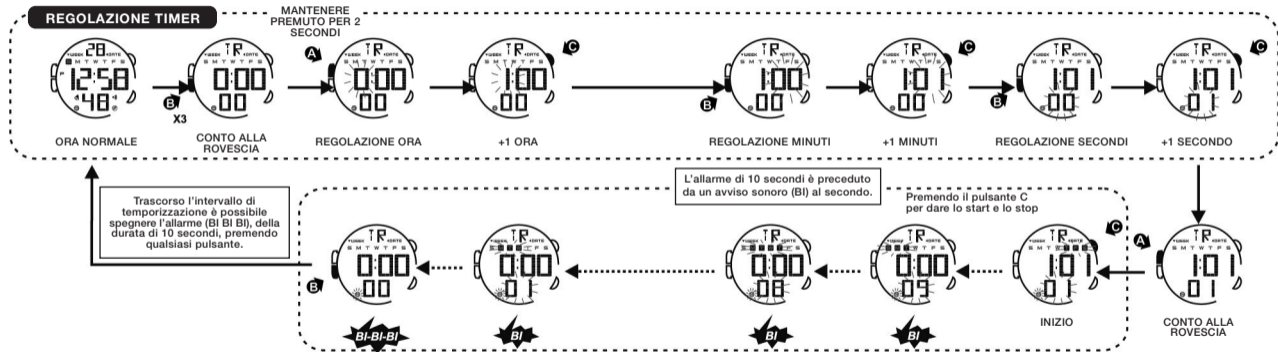

9. PER REGOLARE IL SECONDO FUSO ORARIO

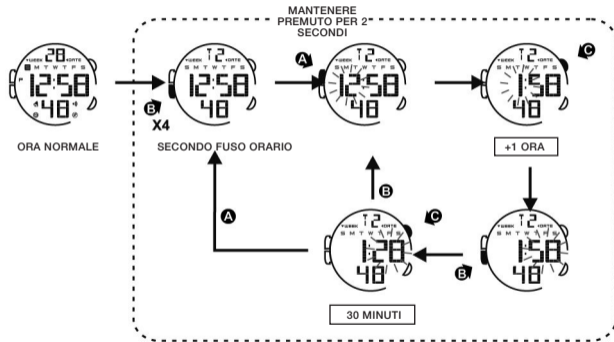

10. PER UTILIZZARE LA LUCE

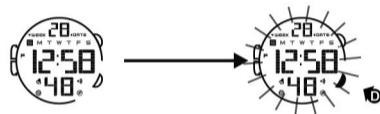

NOTARE:

- 1) L'orologio è dotato di retroilluminazione elettroluminescente (EL), che si può affievolire con l'uso in un periodo di tempo prolungato.
- 2) Se esposto direttamente alla luce del sole, la luce prodotta dalla retroilluminazione può non essere evidente.

11. PRECAUZIONI PER IL VOSTRO OROLOGIO

- 1) Questo orologio contiene precise componenti elettroniche. Non provare, in nessuna circostanza, ad aprire la cassa o a rimuovere il coperchio posteriore.
- 2) Non utilizzare i pulsanti sotto della superficie dell'acqua, nuotando o in immersione.
- 3) In caso di acqua o condensa nel quadrante fare controllare l'orologio immediatamente. L'acqua può esercitare un'azione corrosiva sulle componenti elettroniche contenute nella cassa.
- 4) Non sottoporre l'orologio a forti impatti. L'orologio è stato studiato per un uso ordinario e resiste quindi a condizioni di normale impatto. Non sottoporre l'orologio a forti impatti, non farne un uso brusco e non lasciarlo cadere su superfici dure.
- 5) Non esporre l'orologio a temperature estreme.
- 6) Pulire l'orologio esclusivamente con un panno morbido e acqua pulita. Evitare l'uso di prodotti chimici, soprattutto sapone.
- 7) Mantenere l'orologio lontano da forti campi magnetici e da luoghi dove sia presente elettricità statica.

12. CARATTERISTICHE TECNICHE

- 1) **Display Standard:** Ore, minuti, secondi, mese e giorno della settimana.
- 2) **Operazione dei pulsanti:**
 - Mese, data, AM/PM, luce elettroluminescente.
 - Sveglia con avvisatore sonoro.
 - Funzione di cronografo con contagiri.
 - Soneria ora.
 - Opzione del formato 12/24 ore.
 - Conto alla rovescia.
 - Secondo fuso orario.
- 3) Precisione a temperatura normale (25°): ± 30 secondi al mese.
- 4) Oscillazione di temperatura normale: 10°C -40°C.



Ai sensi dei regolamenti relativi alla manipolazione dei rifiuti provenienti da assemblaggi elettrici ed elettronici, i prodotti d'orologeria ormai inutilizzabili devono essere raccolti separatamente per consentirne il trattamento. In qualsiasi nostro punto vendita o punto di raccolta autorizzato troverà gli appositi contenitori per lo smaltimento dei componenti del Suo orologio al quarzo. La raccolta differenziata, il trattamento, la valorizzazione ed il riciclaggio di tali prodotti contribuiscono alla salvaguardia dell'ambiente ed alla produzione della nostra salute.

